

PT - Manual de instrução

EN - Instruction manual

ES - Manual de instrucción

CADEIRA  
SQUARE MAKE

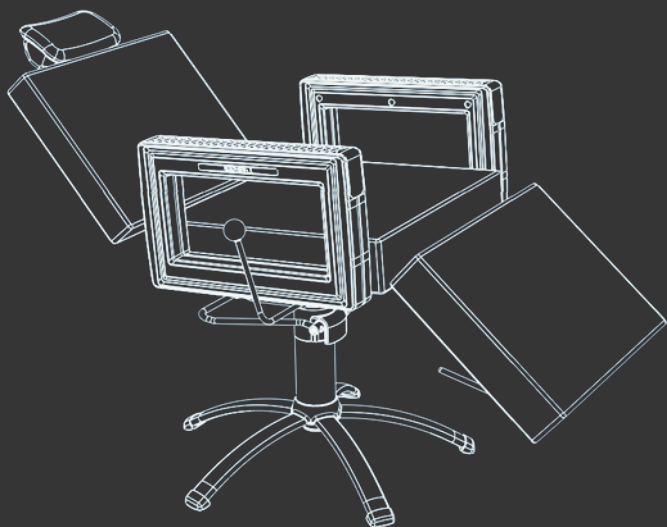

DOMPEL

# CADEIRA SQUARE MAKE

# STYLING CHAIR SQUARE MAKE

# SILLA SQUARE MAKE

PT: Versões

EN: Versions

ES: Versiónes

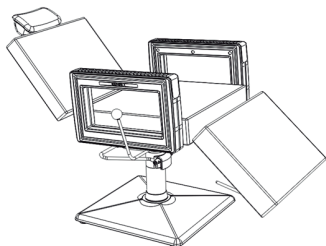

**PT: Os componentes podem ser vendidos individualmente.**

EN: Components can be sold individually.

ES: Los componentes pueden ser vendidos individualmente.

**PT – Descrição dos itens dentro de cada caixa.**

EN – Descriptions of the items in each carton.

ES – Descripción de los elementos en cada caja.

## COMPONENTES / COMPONENTS / COMPONENTES

Caixa / Carton / Caja

**A**

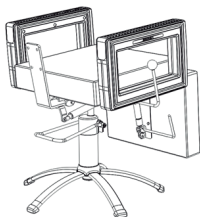

PT - Conjunto assento, base, hidráulico, sistema reclinio (encosto e apoio perna) (x 01)  
EN - Seat set, base, hydraulic, recline system (backrest and legrest) (x 01)  
ES - Conjunto asiento, base, sistema hidráulico, reclinable (respaldo y apoyo de piernas) (x 01)

**B**

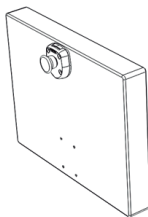

PT - Conjunto encosto (incluso suporte regulagem apoio de cabeça) (x 01)  
EN - Backrest set (included headrest adjustment support) (x 01)  
ES - Conjunto de respaldo (soporte de ajuste del apoyo de cabezas incluido) (x 01)

**C**



PT - Apoio de cabeça (x 01)  
EN - Headrest (x 01)  
ES - Soporte de cabeza (x 01)

**D**



PT - Parafusos de fixação do encosto (M6 x 30-AB) (x 04)  
EN - Backrest fixing screws (M6 x 30-AB) (x 04)  
ES - Tornillos de fijación del respaldo (M6 x 30-AB) (x 04)

**E**



PT - Capa (plástica) de acabamento do suporte encosto (x 01)  
EN - Cover (plastic) as bakrest support finishing (x 01)  
ES - Cubierta (plástico) para el acabado del soporte del respaldo (x 01)

# PORTUGUÊS

## LOCAL DE INSTALAÇÃO

Instale seu produto Dompel em um lugar nivelado e sem ranhuras ou emendas, evitando o movimento de balanço e vibração. O local deve ser arejado, que não permita a incidência direta de raios solares e que esteja distante de fontes de calor (fogão, fornos, etc.) e produtos inflamáveis. Não instale seu produto ao ar livre.

## SEGURANÇA

Evite acidentes. Após desembalar o produto, mantenha o material de embalagem fora do alcance de crianças.

## LIMPEZA E MANUTENÇÃO

Não utilize espátulas metálicas, escovas e agentes de limpeza como álcool, acetona, querosene, gasolina, água sanitária, tiner, solventes, varsol, vinagres ou outros produtos químicos ou abrasivos como lixas ou escovas de aço não recomendados neste manual.

Para limpar facilmente, utilize uma solução de água morna com sabão neutro e depois seque cuidadosamente. Em caso de produtos químicos atingirem o estofamento, limpar o mais breve possível, evitando que os produtos manchem ou ressequem o tecido. As partes plásticas não podem ser lavadas com água fervente. Os componentes metálicos cromados podem ser limpos com uma flanela macia e seca, podendo ser utilizada cera automotiva a base de silicone para aumentar o brilho e a durabilidade, neste caso efetue a tarefa seguindo as instruções do fabricante da cera. Efetue uma limpeza periódica, o pó acumulado afeta a beleza do produto dificultando a próxima limpeza.

## IMPORTANTE

Nunca arraste o produto, se necessário, solicite ajuda a outra pessoa para remover o produto do lugar. Não deposite recipientes com alta temperatura em cima do seu produto, sob o risco de danificar partes plásticas ou o estofamento.

## INSTALAÇÃO E MONTAGEM

Retire todos os componentes da embalagem e siga os seguintes passos:

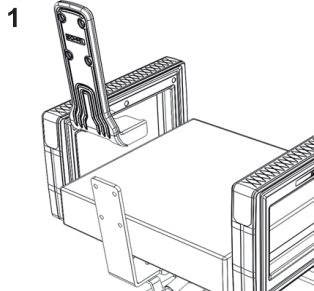

Encaixe manualmente a capa (plástica) de acabamento do suporte encosto (E) na chapa móvel do sistema de reclinio do assento (A).

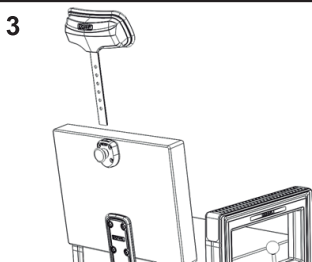

Encaixe manualmente o apoio de cabeça (D) no suporte do encosto (B).

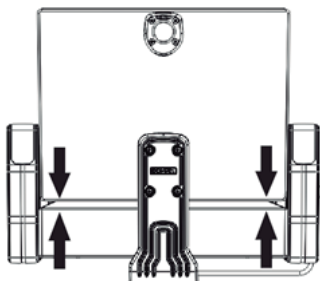
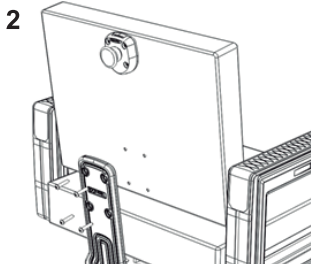

Monte o conjunto encosto (B) no sistema de reclinio do assento (A): insira parcialmente os 04 parafusos do encosto (M6 x 30-AB) pré-fixados na peça (D) utilizando chave Allen 4mm. Após confira o alinhamento do encosto em relação ao assento, efetuando o aperto final dos parafusos.

## IMAGENS MERAMENTE ILUSTRATIVAS.

Os produtos podem sofrer alterações em seus componentes sem aviso prévio. Em caso de dúvidas, contate a Dompel.

# ENGLISH

## LOCATION OF INSTALLATION

Install your Dospel product in a level place with no grooves or splices, preventing rocking and vibration. The location must be airy and it must not allow straight sunlight and it must be away from sources of heat (stoves, ovens, etc) and flammable products. Do not install your product outdoors.

## SECURITY

Avoid accidents. After unpacking the product, keep all the packing material far way from kids.

## CLEANING AND MAINTENANCE

Do not use metal spatulas, brushes and cleaning agents such as alcohol, acetone, kerosene, gasoline, bleach, thinner, solvents, varsol, vinegar or other chemicals or abrasives such as sandpaper or steel brushes.

To easily clean it, use a solution of warm water with a neutral soap and then wipe dry carefully. If chemical products reach the upholstery, clean as soon as possible, preventing the products from staining or drying the fabric. The plastic parts can not be washed with boiling water. Chromed metal components can be cleaned with a soft, dry flannel, and silicone-based automotive wax can be used to increase gloss and durability, in this case perform the task following the wax manufacturer's instructions. Perform periodic cleaning, accumulated dust affects the beauty of the product making it difficult to clean the product.

## IMPORTANT

Never drag the product, if necessary, ask other person's help to remove the product from the place. Do not place containers with high temperature on your product, at the risk of damaging plastic parts or the upholstery.

## INSTALLATION AND ASSEMBLY

Remove all the components from the package and follow the steps below.

1

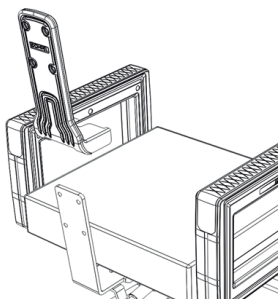

Manually fit the finishing (plastic) cover of the backrest support (E) on the movable plate of the seat recline system (A).

2

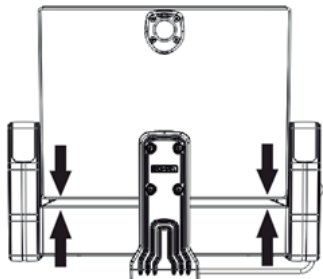
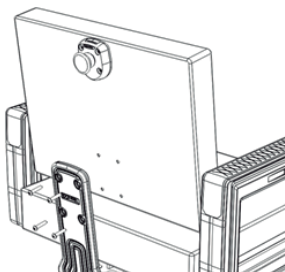

Assemble the backrest set (B) on the seat recline system (A): partially insert the 04 backrest screws (M6 x 30-AB) pre-fixed on the part (D) using a 4mm Allen key. After checking the alignment of the backrest in relation to the seat, making the final tightening of the screws.

3

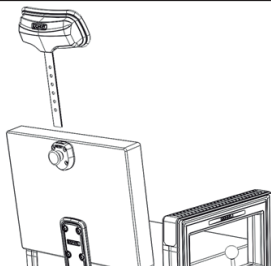

Insert the headrest (D) manually into the backrest support (B).

## MERELY ILLUSTRATIVE IMAGES.

Products may suffer changes in its components without prior warning. If any questions, contact Dospel.

## LOCAL DE INSTALACIÓN

Instale su producto Dompel en un lugar nivelado y sin rañuras o enmiendas, evitando el movimiento de balance y vibración. El local debe ser ventilado, que no permita la incidencia directa de rayos solares y que esté lejos de fuentes de calor (cocinas, hornos, etc) y productos inflamables. No instale su producto al aire libre.

## SEGURIDAD

Evite accidentes. Después de desempacar el producto, mantenga el material del embalaje lejos de los niños.

## LIMPIEZA Y MANTENIMIENTO

No utilice espátulas metálicas, cepillos y agentes de limpieza como alcohol, acetona, queroseno, gasolina, agua sanitaria, thinner, solventes, varsol, vinagres u otros productos químicos o abrasivos como lijas o cepillos de acero.

Para limpiar fácilmente, utilice una solución de agua tibia con un jabón neutro y luego seque cuidadosamente. En caso de que los productos químicos alcancen el tapizado, limpiar lo más pronto posible, evitando que los productos manchen o resequen el tejido. Las partes plásticas no se pueden lavar con agua hirviendo. Los componentes metálicos cromados pueden ser limpiados con una franela suave y seca, pudiendo ser utilizada cera automotriz a base de silicona para aumentar el brillo y la durabilidad, en este caso efectúe la tarea siguiendo las instrucciones del fabricante de la cera. Efectuar una limpieza periódica, el polvo acumulado afecta la belleza del producto dificultando la próxima limpieza.

## IMPORTANTE

Nunca arrastre el producto, si es necesario, solicite ayuda a otra persona para mover el producto del lugar. No deposite recipientes de alta temperatura sobre su producto, con el riesgo de dañar las partes plásticas o el tapizado.

## INSTALACIÓN Y MONTAJE

Retire todos los componentes del embalaje y siga los siguientes pasos:

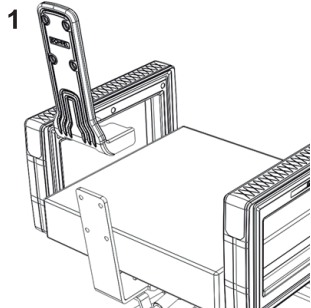

Ajuste manualmente la cubierta (plástica) de acabado del soporte del respaldo (E) a la placa móvil del sistema de reclinación del asiento (A).

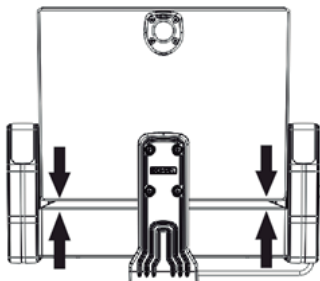
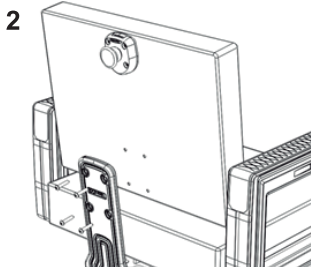

Monte el conjunto del respaldo (B) en el sistema de reclinación del asiento (A): inserte parcialmente los 04 tornillos del respaldo (M6 x 30-AB) pre-fijados en la parte (D) usando una llave Allen de 4 mm. Después de comprobar la alineación del respaldo en relación con el asiento, realizar el apriete final de los tornillos.

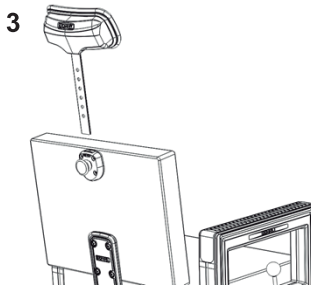

Inserte el apoyo de cabezas (D) manualmente en el soporte del respaldo (B).

## IMÁGENES MERAMENTE ILUSTRATIVAS.

Los productos pueden sufrir cambios en sus componentes sin previo aviso. Dudas, contacte a Dompel.

### Informações técnicas / Technical informations / Informaciones técnicas

Capacidade / Capacity / Capacidad	150 kg / 330.69 lb
Altura Máxima (Base Pentapé) / Maximum Height (Star Base) / Altura Máxima (Base Estrella)	110 cm / 3.61 ft
Altura Mínima (Base Pentapé) / Minimum Height (Star Base) / Altura mínima (Base Estrella)	99 cm / 3.25 ft
Altura Máxima (Base Quadrada) / Maximum Height (Square Base) / Altura Máxima (Base Cuadrada)	108 cm / 3.54 ft
Altura Mínima (Base Quadrada) / Minimum Height (Square Base) / Altura mínima (Base Cuadrada)	96 cm / 3.15 ft
Largura / Width / Ancho	66,0 cm / 2.165 ft
Comprimento mínimo (encosto não reclinado / apoio de perna recolhido) / Minimum length (backrest not reclined / legrest retracted) / Longitud mínima (respaldo no reclinado / reposapiernas retraído)	82 cm / 2,69 ft
Comprimento máximo (encosto reclinado/apoio de perna aberto) / Maximum length (reclining back / open legrest) / Longitud máxima (respaldo reclinable / apoyo de piernas abierto)	130 cm / 4.27 ft
Peso Líquido (Base Pentapé) / Net Weight (Star Base) / Peso neto (Base Estrella) /	27,78 kg / 61.28 lb
Peso Líquido (Base Quadrada) / Net Weight (Square Base) / Peso neto (Base Cuadrada)	28,8 kg / 63.67 lb
Ângulo de Reclínio Encosto / Backrest Reclining Angle / Ângulo de inclinación del respaldo	90° a 120° / 30°
Ângulo de Reclínio do apoio de perna / Legrest Reclining Angle / Ângulo de inclinación del apoyo de piernas	90° a 120° / 30°
Medidas caixa / Carton measures / Medidas de la Caja	C: 70 x L:70 x C:76 cm L: 2.29 x W: 2.29 x H: 2.49 ft
Volume Total Embalagem / Total Packaging Volume / Volumen Total del Embalaje	0,372 m <sup>3</sup> / 13.057 ft <sup>3</sup>

#### **GARANTIA NO BRASIL**

O prazo de garantia legal, segundo o código de defesa do consumidor, nos termos do artigo 26.II da lei 8.078/90, estabelece 90 dias para reclamação de falhas no funcionamento do produto a partir da data da compra, comprovado através de nota fiscal.

A Dornel confiante na qualidade de seus produtos oferece a você 90 dias a mais do estabelecido, totalizando 180 dias a partir da data da compra.

#### **TERMO DE GARANTIA**

As garantias legal e/ou especial compreendem a substituição de peças e mão de obra no reparo de defeitos devidamente constatados pelo fabricante como sendo de fabricação.

Caso o produto apresente algum defeito no funcionamento dentro do prazo de garantia, o consumidor deverá entrar em contato com a loja onde o produto foi adquirido, acompanhado do produto e da nota fiscal referente ao mesmo para realizar o reparo ou troca do equipamento.

#### **PERDA DE GARANTIA**

As garantias tanto legais quanto especiais ficam automaticamente invalidas se:

- Passado o tempo de garantia de 6 meses;
- Na utilização do produto, se não forem observadas as instruções e recomendações contidas no manual de instruções;
- Tiver ocorrido uso inadequado ou mau uso do produto, descuido, ou ainda, o produto tiver sofrido alterações ou modificações estéticas e/ou funcionais, bem como tiver sido realizado conserto por pessoas ou entidades não credenciadas pela Dornel;
- Houver sinais de violação do produto, remoção e/ou adulteração do número de série.

#### **EN - GUARANTEE**

You should consult the place of acquisition for warranty.

#### **ES - GARANTÍA**

Para garantía, consulte el sitio de adquisición del producto.

# DOMPEL



WWW.DOMPEL.COM

